

Typ AE1E, AE2E

Pompy monośrubowe

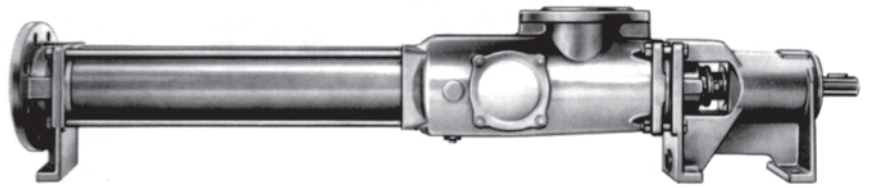

Dane techniczne

		AE1E	AE2E
Wydajność	Q l/min	do 7500	2900
Temperatura medium	t °C ¹⁾	do 150	
Ciśnienie tłoczenia pompy	jednostopniowej Δp bar ⁴⁾	do 6 ²⁾	-
	dwustopniowej Δp bar ⁴⁾	-	do 10
Końcowe ciśnienie pompy	p _d bar ⁵⁾	do 16	
Osiągane podciśnienie	p _s bar ³⁾	do 0,95	
Lepkość	η mPa s ³⁾	do 300.000	
Dopuszcz. udział cząstek stałych	% obj. ³⁾	do 60	
Udział suchej masy	% ⁶⁾	do 12	

Dopuszczalne wielkości ziaren i długości włókien:

Wielkość pompy	50	100	200	380	550	750
max. wielkość ziaren mm	3	3,8	5	6,8	6,8	9,5
max. długość włókien mm	42	48	60	79	79	98

Wielkość pompy	1000	1450	2700	5000	9500
max. wielkość ziaren mm	9,5	14	20	25	30
max. długość włókien mm	98	130	210	250	250

Wyższy udział zawartości części stałych i zwiększanie grubości ziaren powoduje konieczność redukcji obrotów na niższe.

- ¹⁾ Zależnie od tłoczonego medium i zastosowanego elastomeru
- ²⁾ 10 bar ze statorem o równomiernej grubości ścianek elastomerowych
- ³⁾ Zależnie od wielkości pompy, liczby obrotów i tłoczonego medium
- ⁴⁾ 6 bar przy wersji wału z tuleją ochronną
- ⁵⁾ Zależnie od wejściowego ciśnienia i uszczelnienia wału
- ⁶⁾ Przy króćcu ssącym w kształcie kwadratu oraz ślimakiem na wale przegubowym

Charakterystyki

Vg „m” - prędkość ślizgowa rotora w statorze

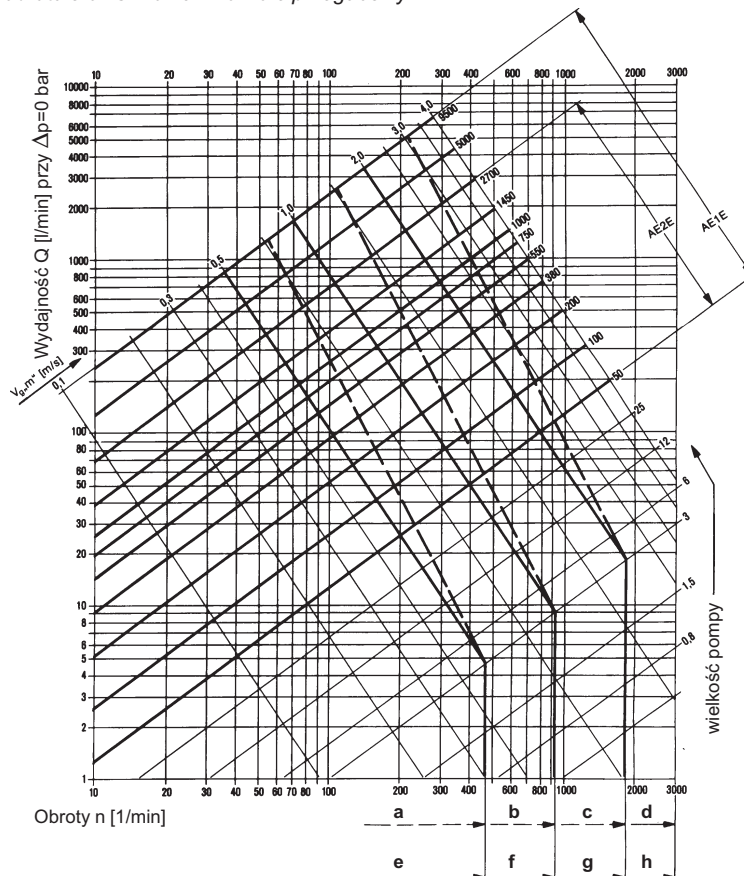

- a - bardzo lepkie
- b - wysokolepkie
- c - lepkie
- d - rzadkoplątne
- e - bardzo abrazyjne
- f - wysokoabrazyjne
- g - lekkoabrazyjne
- h - nieabrazyjne

Typ AE1E, AE2E

Wymiary pomp, pozycje króćców, ciężary - wersja z króćcem ssącym kołnierzym

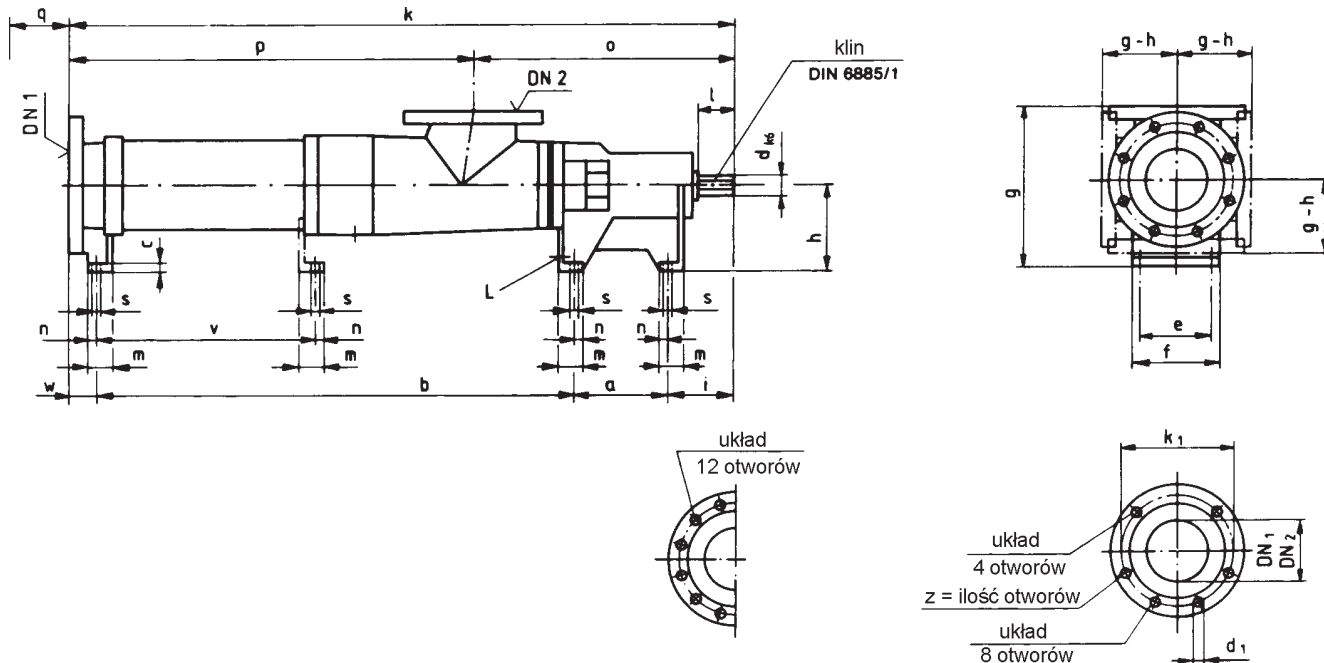

wymiary w mm (kołnierze ANSI w calach)

kierunek obrotów: w lewo patrząc od strony napędu, przy czym
 DN₁ - króciec tłoczny, DN₂ - króciec ssący;
 możliwa zmiana kierunku obrotów, wówczas
 DN₁ - króciec ssący, DN₂ - króciec tłoczny

Wielkość	Wymiary pompy																Ciężar (kg)
	a	b	c	d	e	f	h	i	l	m	n	o	q ¹⁾	s	L	v	
AE1E 50 - ID	114	425	10	18	75	95	90	65	30	30	11	278	165	9	Rp 3/8	-	24
AE2E 50 - ID		585											280				28
AE1E 100 - ID	122	511	10	22	85	115	100	79	40	30	11	316	205	9	Rp 3/8	-	34
AE2E 100 - ID		711											365				42
AE1E 200 - ID	140	645	13	28	100	125	125	95	50	38	13	378	270	11,5	Rp 1/2	-	53
AE2E 200 - ID		897											470				65
AE1E 380 - ID	151	769	15	32	114	140	140	106	60	40	14	422	330	14	Rp 3/4	-	71
AE2E 380 - ID		1075											580				93
AE1E 550 - ID	151	923	15	32	114	140	140	106	60	40	14	422	430	14	Rp 3/4	-	85
AE1E 750 - ID	171	959	16	42	132	168	160	118	65	50	19	492	420	18	Rp 3/4	-	113
AE2E 750 - ID		1359											780				157
AE1E 1000 - ID	171	1071	16	42	132	168	160	118	65	50	19	492	490	18	Rp 3/4	-	132
AE1E 1450 - ID	190	1174	16	48	164	200	180	130	75	50	19	546	510	18	Rp 3/4	-	210
AE2E 1450 - ID		1679											980			1079	272
AE1E 2700 - ID	220	1430	21	60	200	245	225	158	90	63	23	669	620	22	Rp 1	-	290
AE2E 2700 - ID		2088											1240			1359	497
AE1E 5000 - ID	266	1773	24	75	245	290	250	182	110	65	23	792	780	22	Rp 1	-	570
AE1E 9500 - ID	320	2219	29	95	290	350	280	215	130	80	30	947	1000	27	Rp 1	1092	937

¹⁾ wymiar do demontażu statora

Typ AE1E, AE1E

Wymiary kołnierzy							
DIN 2501, PN 16 ⁵⁾				ANSI B16.1/16.5, Class 125/150 ⁴⁾			
DN ₁ /DN ₂	k ₁	d ₁	z	DN ₁ /DN ₂	k ₁	d ₁	z
50	125	18	4	2	120,6	19	4
65	145	18	4	2 1/2	139,7	19	4
80	160	18	8	3	152,4	19	4
100	180	18	8	4	190,5	19	8
125	210	18	8	5	215,9	22,2	8
150	240	22	8	6	241,3	22,2	8
200	295	22	12	8	298,4	22,2	8
250	355	26	12	10	361,9	25,4	12
300	410	26	12	12	431,8	25,4	12

Możliwe ustawienia króćców

1 normalnie

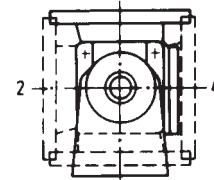

3 ②

(2) niedostępne dla pomp wielkości 50

Wielkość	Wymiary przyłączy dla króćców ssących i tłocznych																	
	Kołnierz DIN 2501, PN 16						Kołnierz ANSI B16.1, Class 125 ⁴⁾						Kołnierz ANSI B16.5, Class 150 ⁴⁾					
	⁵⁾ DN ₁	⁵⁾ DN ₂	³⁾ k	³⁾ p	³⁾ w	³⁾ g	DN ₁	DN ₂	³⁾ k	³⁾ p	³⁾ w	³⁾ g	DN ₁	DN ₂	k	p	w	g
AE1E 50 - ID	50	50	647	369	43	175	2	2	643	365	39	171	2	2	647	369	43	175
AE2E 50 - ID			807	529					807	525								
AE1E 100 - ID	65	65	758	442	46	190	2 1/2	2 1/2	757	441	45	189	2 1/2	2 1/2	762	446	50	194
AE2E 100 - ID									958	642					958	641		
AE1E 200 - ID	80	80	925	547	45	230	3	3	923	545	43	228	3	3	928	550	48	233
AE2E 200 - ID									1177	799					1175	797		
AE1E 380 - ID	100	100	1070	648	44	260	4	4	1072	650	46	262	4	4	1072	650	46	262
AE2E 380 - ID									1376	954					1378	956		
AE1E 550 - ID	100	100	1224	802	44	260	4	4	1226	804	46	262	4	4	1226	804	46	262
AE1E 750 - ID	125	125	1292	800	44	300	5	5	1292	800	44	300	5	5	1292	800	44	300
AE2E 750 - ID									1692	1200					1692	1200		
AE1E 1000 - ID	125	125	1404	912	44	300	5	5	1404	912	44	300	5	5	1404	912	44	300
AE1E 1450 - ID	150	150	1553	1007	59	350	6	6	1553	1007	59	350	6	6	1553	1007	59	350
AE2E 1450 - ID									2058	1512					2058	1512		
AE1E 2700 - ID	200	200	1872	1203	64	425	8	8	1872	1203	64	425	8	8	1872	1203	64	425
AE2E 2700 - ID									2530	1861					2530	1861		
AE1E 5000 - ID	250	250	2301	1509	80	485	10	10	2301	1509	80	485	10	10	2301	1509	80	485
AE1E 9500 - ID	300	300	2827	1880	73	560	12	12	2827	1880	73	560	12	12	2827	1880	73	560

³⁾ przy pompie gumowanej + 3 mm

⁴⁾ powierzchnia uszczelniająca: stock finish

⁴⁾ do DN 100 powierzchnia uszczelniająca wg DIN 2526 Forma C

od DN 125 powierzchnia uszczelniająca wg DIN 2526 Forma A

Typ AE1E, AE2E

Wymiary pomp, pozycje króćców, ciężary - wersja z króćcem ssącym w kształcie kwadratu

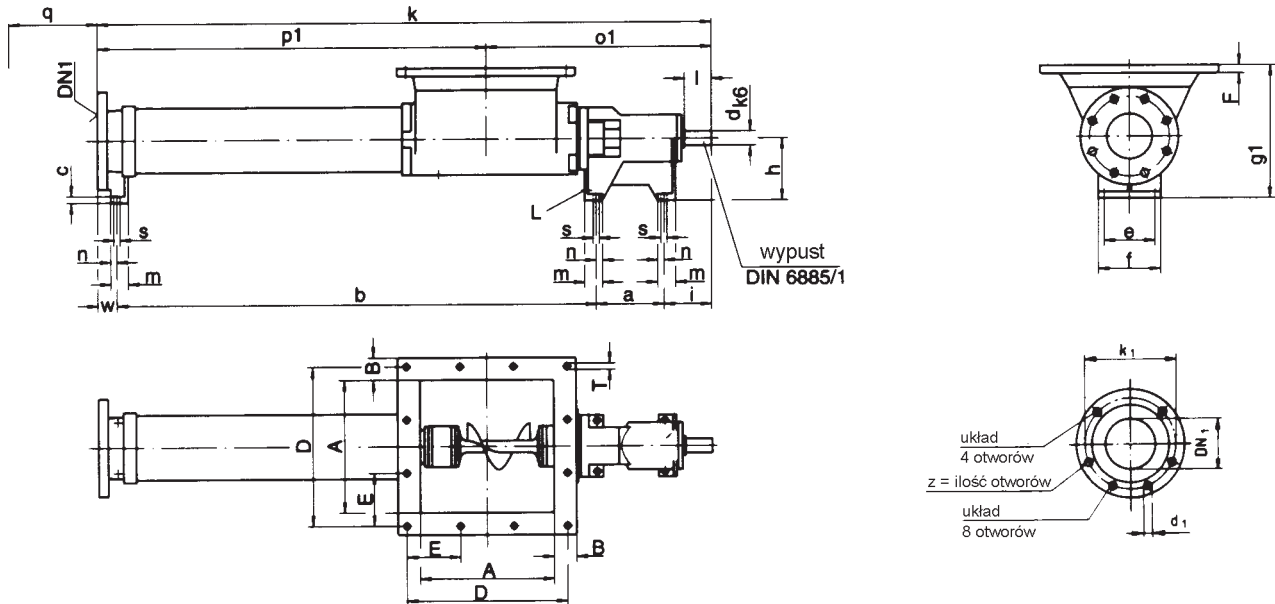

wymiary w mm (kolnierze ANSI w calach)

kierunek obrotów: w lewo patrząc od strony napędu

Wielkość	Wymiary pompy															Ciężar (kg)	
	a	b	c	d	e	f	g ₁ ²⁾	h	i	l	m	n	o ₁	q ¹⁾	s		L
AE1E 50 - ID	114	425	10	18	75	95	200	90	65	30	30	11	327	165	9	Rp 3/8	28
AE2E 50 - ID		585												280			32
AE1E 100 - ID	122	511	10	22	85	105	220	100	79	40	30	11	370	205	9	Rp 3/8	39
AE2E 100 - ID		711												365			47
AE1E 200 - ID	140	645	13	28	100	125	260	125	95	50	38	13	447	270	11,5	Rp 1/2	61
AE2E 200 - ID		897												470			73
AE1E 380 - ID	151	769	15	32	114	140	300	140	106	60	40	14	504	330	14	Rp 3/4	82
AE2E 380 - ID		1075												580			103
AE1E 550 - ID	151	923	15	32	114	140	300	140	106	60	40	14	504	430	14	Rp 3/4	95
AE1E 750 - ID	171	959	16	42	132	168	340	160	118	65	50	19	588	420	18	Rp 3/4	130
AE2E 750 - ID		1359												780			174
AE1E 1000 - ID	171	1071	16	42	132	168	340	160	118	65	50	19	588	490	18	Rp 3/4	149

¹⁾ wymiar do demontażu statora

²⁾ przy pompie gumowanej + 3 mm

Typ AE1E, AE2E

Wielkość	Wymiary króćca ssącego						Wymiary przyłączy króćców tłocznych							
							DIN 2501, PN 16 ⁴⁾				ANSI B16.1, Class 125 ³⁾			
	A	B	D	E	F	T	DN ₁	k ²⁾	p ₁ ²⁾	w ²⁾	DN ₁	k ²⁾	p ₁ ²⁾	w ²⁾
AE1E 50 - ID	160	40	210	70	16	12	50	647	320	43	2	643	316	39
AE2E 50 - ID							807	480	803			476		
AE1E 100 - ID	200	42	255	85	16	12	65	758	388	46	2 1/2	757	387	45
AE2E 100 - ID							958	588	957			587		
AE1E 200 - ID	250	50	315	105	18	14	80	925	478	45	3	923	476	43
AE2E 200 - ID							1177	730	1175			728		
AE1E 380 - ID	300	50	360	120	18	14	100	1070	566	44	4	1072	568	46
AE2E 380 - ID							1376	872	1378			874		
AE1E 550 - ID	300	50	360	120	18	14	100	1224	720	44	4	1226	722	46
AE1E 750 - ID	350	50	414	138	20	14	125	1292	704	44	5	1292	704	44
AE2E 750 - ID							1692	1104	1692			1104		
AE1E 1000 - ID	350	50	414	138	20	14	125	1404	816	44	5	1404	816	44

¹⁾ wymiar do demontażu statora

²⁾ przy pompie gumowanej + 3 mm

³⁾ powierzchnia uszczelniająca: stock finish

⁴⁾ do DN 100 powierzchnia uszczelniająca wg DIN 2526 Forma C
od DN 125 powierzchnia uszczelniająca wg DIN 2526 Forma A

Możliwe ustawienia króćców

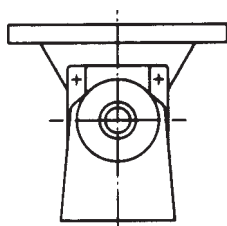

Wymiary kołnierzy							
DIN 2501, PN 16 ⁴⁾				ANSI B16.1, Class 125 ³⁾			
DN ₁	k ₁	d ₁	z	DN ₁	k ₁	d ₁	z
50	125	18	4	2	120,6	19	4
65	145	18	4	2 1/2	139,7	19	4
80	160	18	8	3	152,4	19	4
100	180	18	8	4	190,5	19	8
125	210	18	8	5	215,9	22,2	8

Zastrzegamy możliwość zmian konstrukcyjnych bez powiadomienia.